

TECHNISCHE INFORMATIONEN

- Aussendurchmesser :** 154 mm
Balgen : 1,5 Falten
Federweg : 37.5 mm
Form : 1,5 Falten
Horizontalkraft : 784 N
Kategorie : Falten
Lippendurchmesser : 154.1 mm
Rohrinnendurchmesser : 13 mm
Serie : PBG
Sortiment : Sauggreifer
Vertikalkraft : 392 N

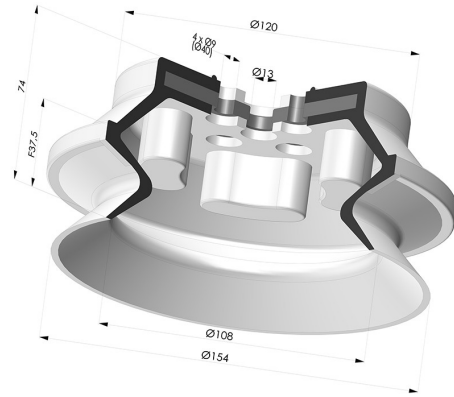

Varianten:

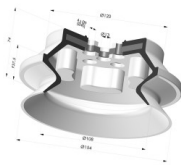

- Variantenreferenz:
PBG 150NI A
- Farbe: Schwarz
 - Materiale: Nitril
 - Shore-Härte: SH50



- Variantenreferenz:
PBG 150SLT A
- Farbe: Transluzent (Lebensmittels zertifikat)
 - Materiale: Silikon
 - Shore-Härte: SH60

Werkstoffleitfaden:

| | Material | Code | Temperatur beständigkeit (°C) | Flexibilität | Abrieb festigkeit | UV/Witterungs beständigkeit | Öbeständigkeit | Lebensmittel verträglichkeit | Migrationstest |
|--|---------------------------------------------------|------|-------------------------------------|--------------|----------------------|--------------------------------|----------------|---------------------------------|----------------|
| | Nitril Schwarz | NI | -10/+80 | ✓ | ✓ | ✗ | ✓✓ | ✗ | ✗ |
| | Silikon Transluzent (Lebensmittels zertifikat) | SLT | -60/+250 | ✓✓✓ | ✗ | ✓✓✓ | ✗ | FDA ☞☞ | ✗ |

Anfragen nach FDA- und/oder EG-Bescheinigungen müssen UNBEDINGT bei der Bestellung erfolgen. Eine nachträgliche Anfrage verursacht zusätzliche Kosten. Um den Erwartungen unserer Industriekunden gerecht zu werden, bietet NOVACOM die größte Auswahl an Elastomer- und Thermoplast-Werkstoffen. Wir können auch neue Werkstoffe nach einem präzisen Lastenheft entwickeln, um spezielle Anwendungen unserer Kunden zu lösen.

✓✓✓ Hervorragend | ✓✓ Gut | ✓ Gering | ✗ Schlecht | ✗✗ Nicht empfohlen
 *Eine FDA- und/oder EG-Bescheinigung kann für verschiedene Referenzen bei der Bestellung angefragt werden; bitte kontaktieren Sie uns.
 ** Lebensmittelkontakt-Zertifizierung: (EG) 1935/2004 - (FDA) 21 CFR 177.2600
 *** Lebensmittelkontakt-Zertifizierung: (EG) 10/2011 - (FDA) 21 CFR

Ähnliche Produkte:

Abtrennbarer Halter IG G1/2"
 Produktreferenz: FTF 120 G1/2

Abtrennbarer Halter IG G1/2"
 Produktreferenz: FTF 120 S G1/2